

Card holders adhesive  
Porte-cartes adhésifs

## Zur Standortbestimmung und zur Optimierung von internen Bestellvorgängen

To define positions and to optimise internal orders  
À définir un emplacement et à optimiser commandes internes

### mit Klebeband

with double sided adhesive tape  
avec ruban adhésif

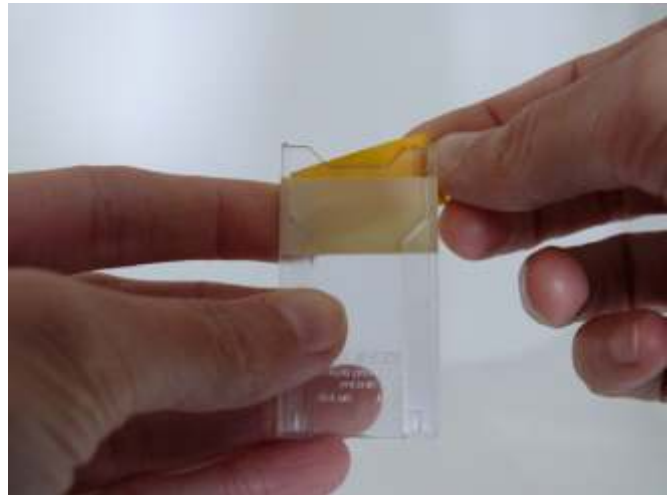

## Kartentasche BKK zum Kleben / Card holder BKK adhesive / Porte-carte BKK adhésif

BKK N° 100044

### Kartentasche Kunststoff mit doppelseitigem Klebeband

Card holder SAN with double sided adhesive tape  
Porte-carte en plastique avec ruban adhésif

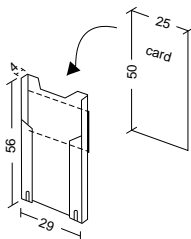

## Kartentasche UK 10 zum Kleben / Card holder UK 10 adhesive / Porte-carte UK adhésif

UK 10/K N° 100031

### Kartentasche Kunststoff mit doppelseitigem Klebeband

Card holder SAN with double sided adhesive tape  
Porte-carte en plastique avec ruban adhésif

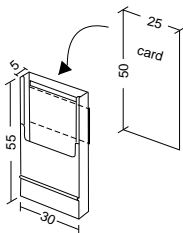

## Kartentasche MKK zum Kleben / Card holder MKK adhesive / Porte-carte MKK adhésif

MKK N° 100062

### Kartentasche Kunststoff mit doppelseitigem Klebeband

Card holder SAN with double sided adhesive tape  
Porte-carte en plastique avec ruban adhésif

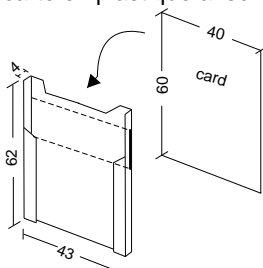



# Kartentaschen zum Kleben

Card holders adhesive  
Porte-cartes adhésifs

**Kartenhülle Vinyl zum Kleben** / Card sleeves VKK adhesive / Enveloppe VKK adhésive

VKK N° 100043

**Kartenhülle Vinyl klebend**

Card sleeve Vinyl adhesive

Enveloppe Vinyle adhésive

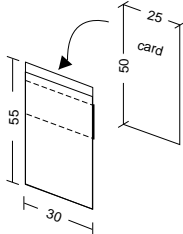

Card holders to attach  
Porte-cartes à arrêter

## Zur Standortbestimmung und zur Optimierung von internen Bestellsvorgängen

To define positions and to optimise internal orders  
À définir un emplacement et à optimiser commandes internes

## zum Aufstecken auf sämtliche Teiler und Clips

- Klemmweite beachten  
to attach onto all dividers and clips  
- please take care of the width of the clip
- à arrêter sur tous les séparateurs et clips  
- veuillez suivre la distance du clip



### Systemhöhe 35, 45 mm / Systemheight 35, 45 mm / Hauteur système 35, 45 mm

BK 35/3-5 N° 100045

**Kartentasche Kunststoff Klemmweite 3-5 mm**  
Card holder SAN width of the clip 3 - 5 mm  
Porte-carte en plastique distance du clip 3 - 5 mm

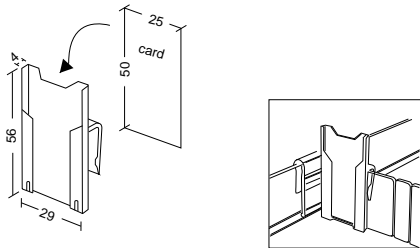

BK 35/9 N° 100046

**Kartentasche Kunststoff Klemmweite 9 mm**  
Card holder SAN width of the clip 9 mm  
Porte-carte en plastique distance du clip 9 mm

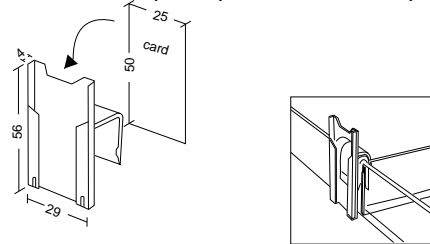

### Systemhöhe 55 mm - höher / Systemheight 55 mm - higher / Hauteur système 55 mm et plus

BK 55/3-5 N° 100047

**Kartentasche Kunststoff Klemmweite 3-5 mm**  
Card holder SAN width of the clip 3 - 5 mm  
Porte-carte en plastique distance du clip 3 - 5 mm

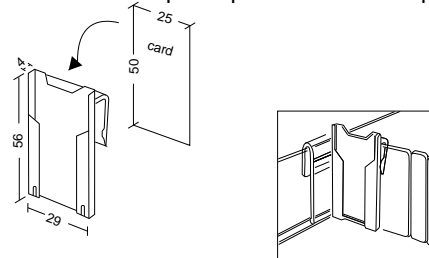

BK 55/9 N° 100048

**Kartentasche Kunststoff Klemmweite 9 mm**  
Card holder SAN width of the clip 9 mm  
Porte-carte en plastique distance du clip 9 mm

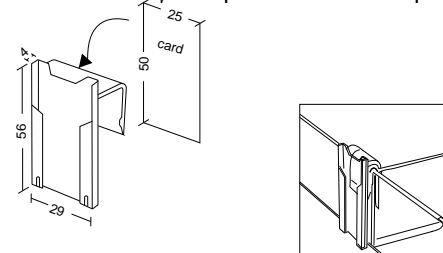

### für Module und Körbe / for modules and baskets / pour bacs et paniers

MKF 44/63 N° 100060

**Kartentasche Kunststoff Klemmweite 4 mm, auf Module, Körbe und Teiler etc. aufsteckbar**  
Card holder SAN width of the clip 4 mm, for modules, baskets, also applicable on dividers etc.  
Porte-carte en plastique distance du clip 4 mm pour bacs et paniers et aussi pour séparateurs etc.

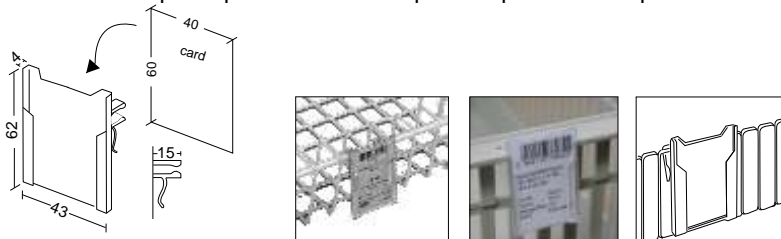



# Kartentaschen zum Stecken UK 10

Card holders to attach UK 10  
Porte-cartes à arreter UK 10

## Kartentasche UK 10 / Card holder UK 10 / Porte Carte UK 10

UK 10 N° 100036

### Kartentasche UK 10 Kunststoff zum Einstecken in Profil UP 10

Card holder UK 10 plastic to put into profile UP 10

Porte carte UK 10 en plastique à mettre dans profile UP 10

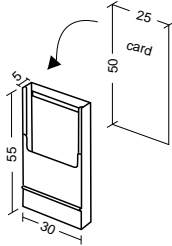

## Profil UP 10 / Profile UK 10 / Profile UP 10

UP 10 N° 210201

### Profil UP 10 Kunststoff transparent mit doppelseitigem Klebeband

Card holder UK 10 plastic clear with adhesive tape

Porte carte UK 10 en plastique avec bande adhesive

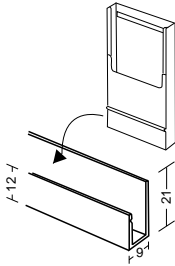

Scannerrails for shelf fronts  
Profils d'identification pour rayons

Zur übersichtlichen Beschriftung und zur Präsentation

Clearly arranged marking and presentation  
Clair marquage et présentation



x = Länge nach Wunsch

x = made to measure

x = couper sur mesure

## Scannerschienen selbstklebend / Scannerrails adhesive / Profils d'identification autocollantes

20/20 N° 210500  
für 20 mm Beschriftungsstreifen  
for paper strip 20 mm  
pour bande de réparation 20 mm

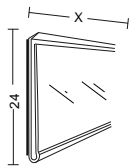

26/26 N° 210501  
für 26 mm Beschriftungsstreifen  
for paper strip 26 mm  
pour bande de réparation 26 mm

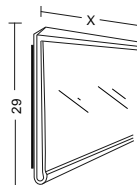

30/30 N° 210504  
für 30 mm Beschriftungsstreifen  
for paper strip 30 mm  
pour bande de réparation 30 mm

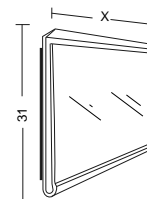

## Scannerschienen selbstklebend / Scannerrails adhesive / Profils d'identification autocollantes

40/40 N° 210502  
für 40 mm Beschriftungsstreifen  
for paper strip 40 mm  
pour bande de réparation 40 mm

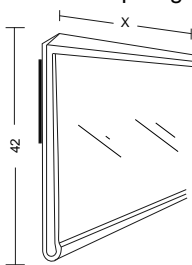

54/54 N° 210501  
für 54 mm Beschriftungsstreifen  
for paper strip 54 mm  
pour bande de réparation 54 mm

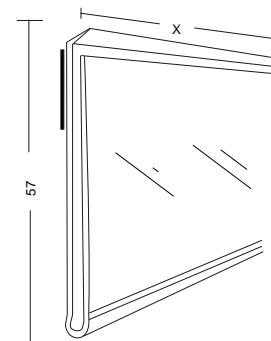

## Preisauszeichnungsschiene / Price marking rail / Profils pour l'affichage du prix

Variante A N° 44199  
für 25 mm Schildhöhe  
for labels 25 mm high  
pour étiquettes hauteur 25 mm

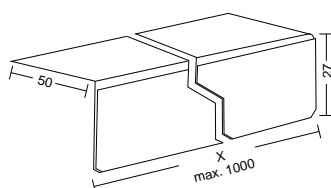

Variante B N° 44256  
für 25 mm Schildhöhe  
for labels 25 mm high  
pour étiquettes hauteur 25 mm

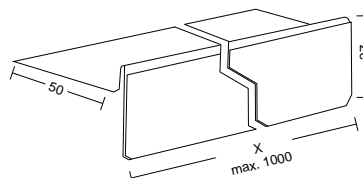

Einsteckschilder N° 100122  
Karton 35 Stk. je A4-Bogen  
Board 35 pc. on Sheet A4  
Carton 35 pc. dans A4



## Identification cards Cartes d'identification

Zur übersichtlichen Bezeichnung  
in Kartentaschen, Teilern etc.

Clearly arranged marking for label  
holders, dividers etc.

Marquage clair dans porte-etiquettes,  
séparateurs etc.

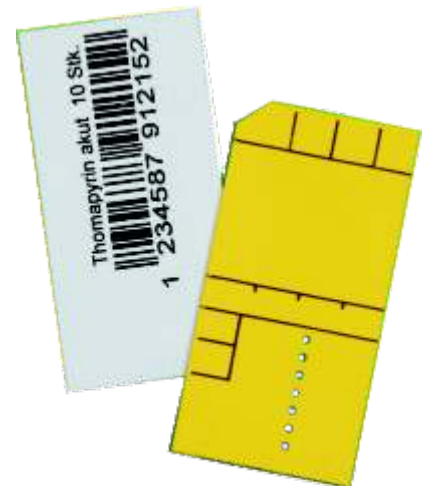

### Minikarten / Identification cards / Cartes d'identification

weiß/white/blanc N° 100012  
gelb/yellow/jaune N° 100013  
blau/blue/bleu N° 100015  
grün/green/verte N° 100014  
orange N° 100016

**Kunststoff 25 x 50 mm mit Rasterung**  
plastic 25 x 50 mm with grid  
plastique 25 x 50 mm avec quadrillage



weiß/white/blanc N° 100112  
gelb/yellow/jaune N° 100113

**Kunststoff 25 x 50 mm unbedruckt**  
plastic 25 x 50 mm plain  
plastique 25 x 50 mm non imprimé

### Beschriftungsschilder / Cards / Cartes

weiß/white/blanc 60 x 40 x 0,5 mm N° K100185  
weiß/white/blanc 60 x 40 x 1 mm N° K100183  
weiß/white/blanc 100 x 40 x 1 mm N° K100184

**Kunststoff**  
plastic  
plastique

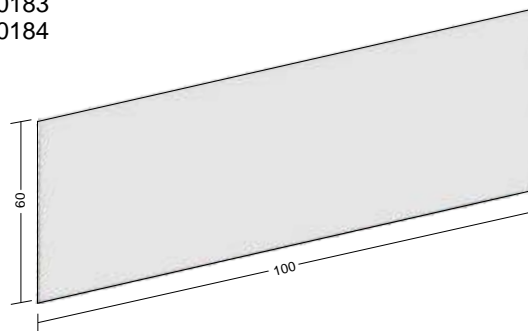
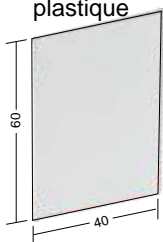

### Einsteckschilder / Cards to insert / Cartes à insérer

Einsteckschilder N° 100122

**Karton 35 Stk. je A4-Bogen**

Board 35 pc. on Sheet A4

Carton 35 pc. dans A4



siehe Seite Scannerschienen  
see page Scannerrails  
voir page Profiles d'identification

**Zur Bestimmung des Standortes der Medikamente besonders bei Schubladenblöcken.**

*To define positions of drugs in the drawers especially for the blocs of drawers.*

*À définir les positions des médicaments dans les tiroirs surtout pour des colonnes tiroirs.*



J A C U T I N

J A C - G E D

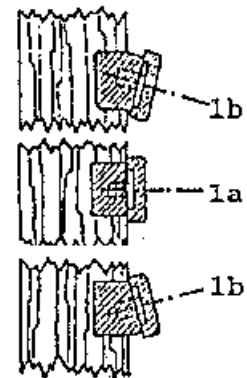

Kalotten

**Buchstabenträger für 7 Buchstaben**  
*Support for 7 letters*  
Support pour 7 lettres

**1 a gerade**  
*1 a right-angled*  
1 a angle-droit

**1 b schräg**  
*1 b slanted*  
1 b biais

J A L O N A C

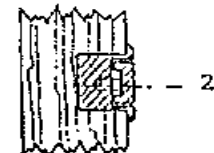

Hygienekalotten

**Hygiene-Beschriftungseinsatz für 7 Buchstaben**  
*Hygienic support for 7 letters*  
Support hygiénique pour 7 lettres

**Bündiger Abschluss**  
*to be mounted flush*  
noyé dans le bois



Buchstaben, Zahlen, Bindestriche und Leerplatten

**7 je Einsatz**

*7 letters, numbers, hyphens and empty tiles on each support possible*

*7 lettres, nombres, traits d'unions et plaquettes vide sont possible dans jacq'un support*

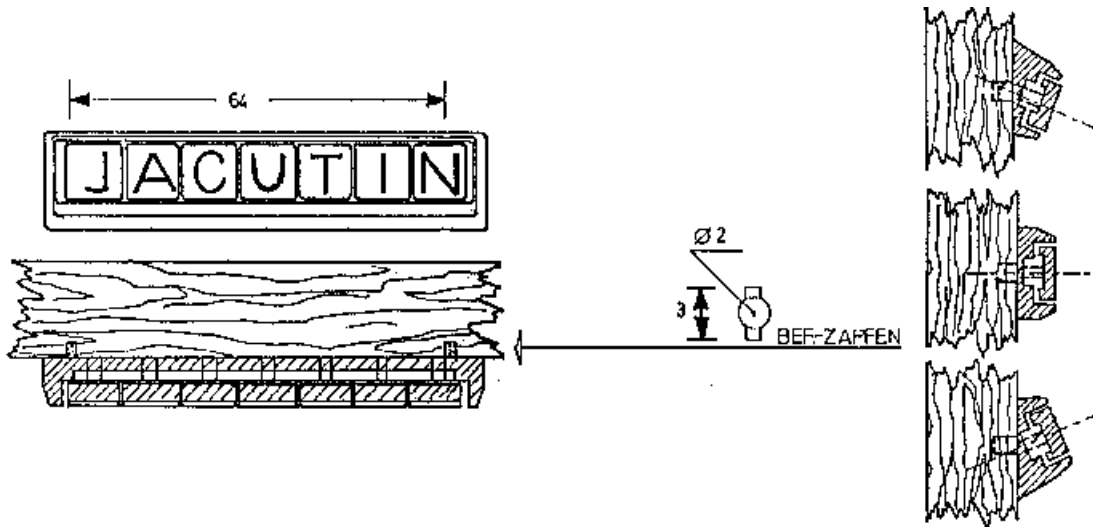

#### Rahmenkalotten

#### Rahmen-Beschriftungseinsatz für 7 Buchstaben

*Support with frame for 7 letters*

*Support avec cadre pour 7 lettres*

#### Einfache Montage, nur 2 Bohrungen

*Simple mounting, only 2 holes*

*Montage simple, il faut seulement percer 2 fois*

#### Farben

*Colours*

*Couleurs*

**braun mit weißer Schrift**  
**schwarz mit weißer Schrift**  
**weiß mit schwarzer Schrift**  
**weiß mit roter Schrift**  
**dunkelgrau mit weißer Schrift**  
**schwarz mit goldfarbener Schrift**

*brown, letters white*  
*black, letters white*  
*white, letters black*  
*white, letters red*  
*dark grey, letters white*  
*black, letters gold*

*marron, lettres blanches*  
*noir, lettres blanches*  
*blanc, lettres noires*  
*blanc, lettres rouges*  
*gris foncé, lettres blanches*  
*noir, lettres dorées*